

Platformtoegang grondstation

- ☞ Deze toegang tot het platform kan alleen worden geopend, als het platform door de OMLAAG-eindschakelaar gestopt is en zich in het grondstation bevindt.

1 Laaddeur / laadklep

Openen

- Laaddeur / laadklep met één hand naar binnen drukken/trekken.
- Vergrendelingshaak (1) optillen / neerlaten.
- Laaddeur openen resp. klep voorzichtig neerlaten.

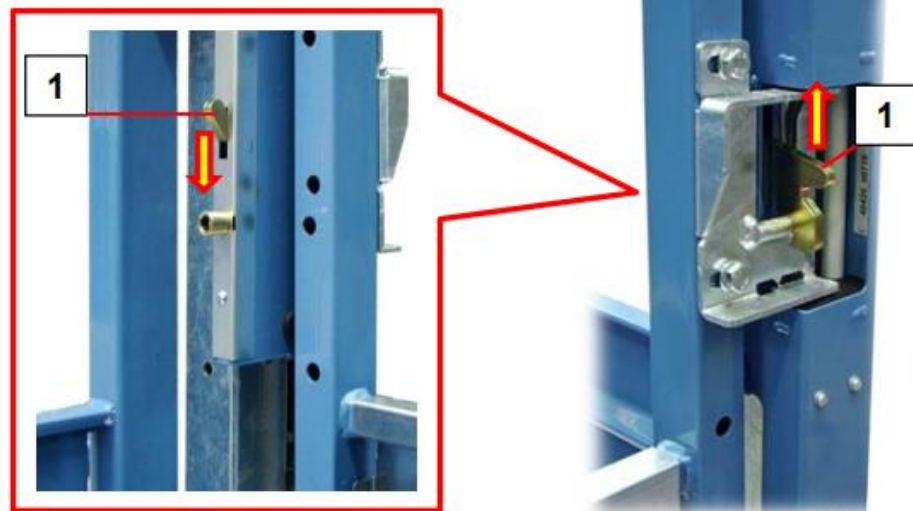

Sluiten

- Laaddeur sluiten en naar binnen drukken / trekken resp. laadklep voorzichtig optillen tot de vergrendelingshaak (1) is vastgeklikt.

Dubbele deur voorzijde

(Optie voor platform "C 1500 kg")

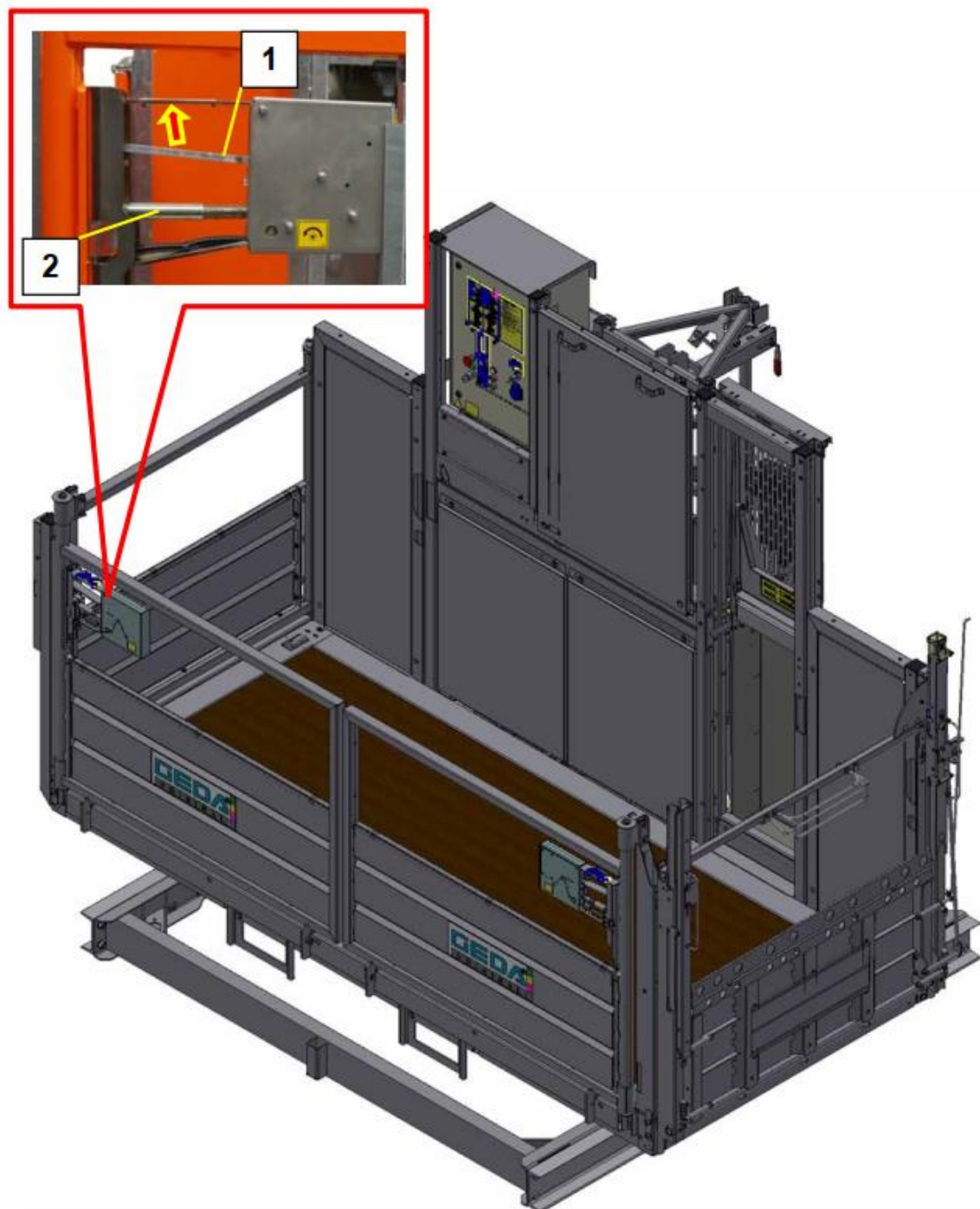

Openen

- Ontgrendelingshendel (1) omhoog trekken en deuren openen

Sluiten

- Deuren sluiten en naar beneden drukken totdat de vergrendeling (2) vastklikt.

Slagboom met elektromechanische vergrendeling

(Optie voor bedrijf volgens prEN16719)

De slagboom is altijd vergrendeld en wordt bij de etage (door de etage-eindschakelaaraanslagbeugel) automatisch ontgrendeld.

De slagboom met laadklep kan alleen op een etage voor een etagebeveiligingsdeur worden geopend.

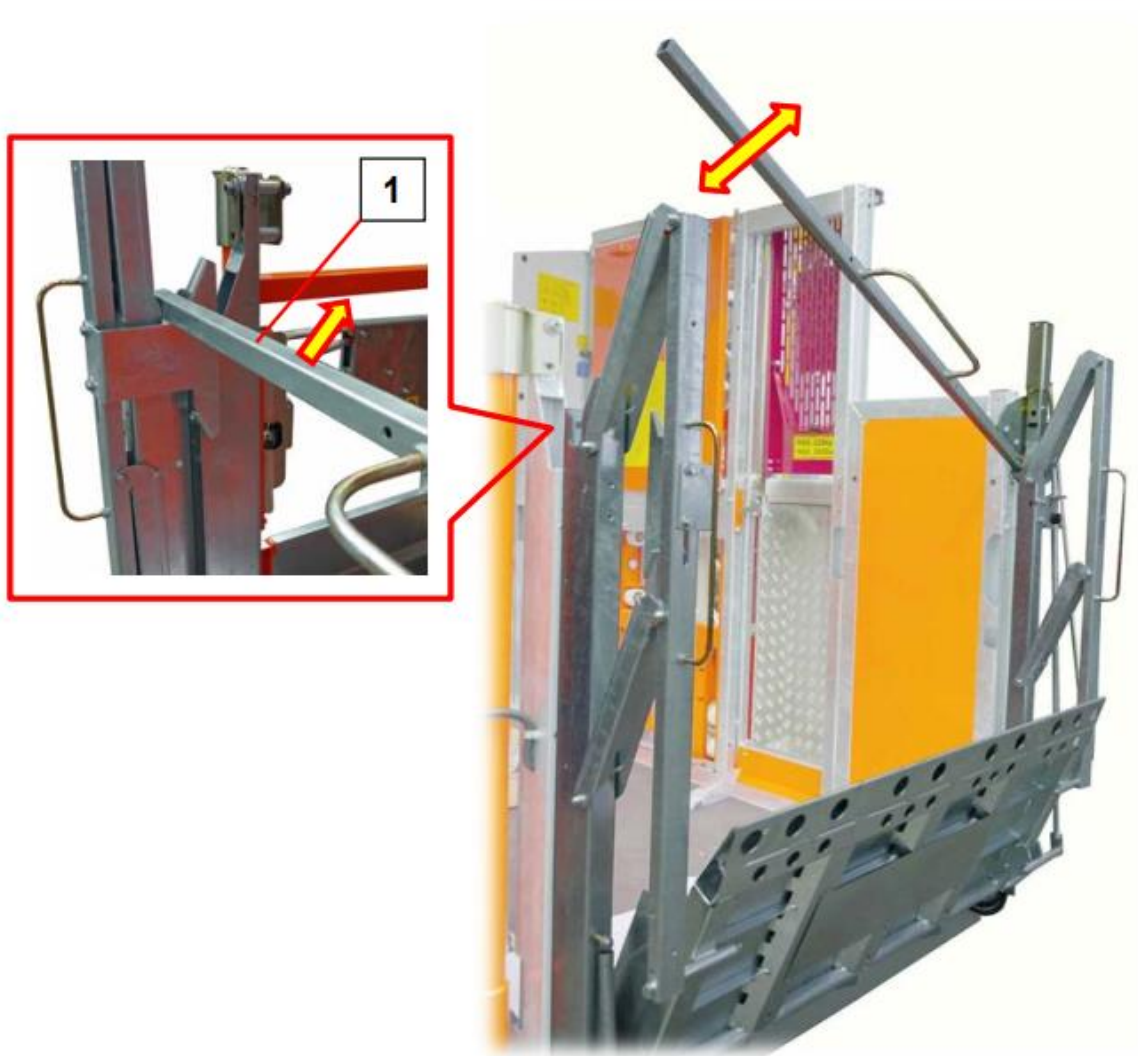

Openen

- Slagboom (1) naar boven zwenken.

De laadklep gaat automatisch open en drukt de boordplaat van de etage-inrichting naar beneden.

Sluiten

- Slagboom (1) voorzichtig neerlaten.

De laadklep sluit automatisch.

Keuzeschakelaar (2) in stand "I" (dodemansbesturing)

1 = NOOD-UIT-toets

Stijgen

➤ **OMHOOG**-toets (3) indrukken en ingedrukt houden.

Het platform beweegt alleen, zolang de **OMHOOG**-toets (3) wordt ingedrukt.

Het platform beweegt verder dan de etage-eindschakelaaraanslagbeugel en stopt door de **OMHOOG**-eindschakelaar.

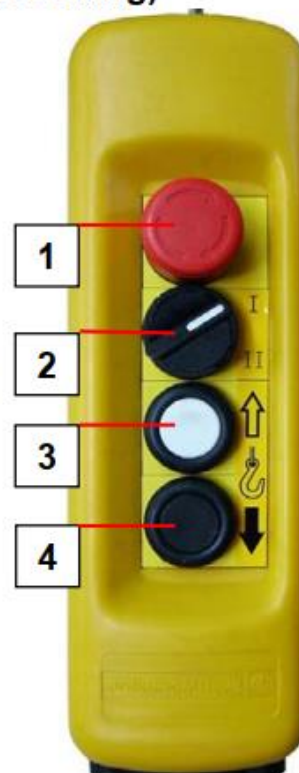

Dalen

➤ **OMLAAG**-toets (4) indrukken en ingedrukt houden.

Het *platform* beweegt alleen, zolang de **OMLAAG**-toets (4) wordt ingedrukt.

Het platform stopt voor de onderste veiligheidszone (ca. 2 m boven de grond).

WAARSCHUWING

De bediener mag de rit pas voortzetten als hij zich ervan heeft overtuigd dat de rijbaan naar beneden vrij is.

➤ De **OMLAAG**-toets (4) opnieuw indrukken en ingedrukt houden. Er weerklinkt een waarschuwingssignaal en na ca. 3 seconden vertrekt het platform en stopt bij de **OMLAAG**-eindschakelaar.

Keuzeschakelaar (2) op stand "II" (automatische verplaatsing)

Stijgen

- **OMHOOG**-toets (3) indrukken en ingedrukt houden.

Het platform beweegt in de onderste veiligheidszone (2,0 m boven de grond) alleen zolang de **OMHOOG**-toets (3) wordt ingedrukt.

- Na overschrijden van deze veiligheidszone de **OMHOOG**-toets (3) loslaten.

Het platform beweegt automatisch verder tot aan de volgende etage en stopt daar.

- Bij een doorlopende rit naar de "tweede etage" **OMHOOG**-toets (3) zolang ingedrukt houden, tot de eindschakelaaraanslagbeugel van de eerste etage gepasseerd is.

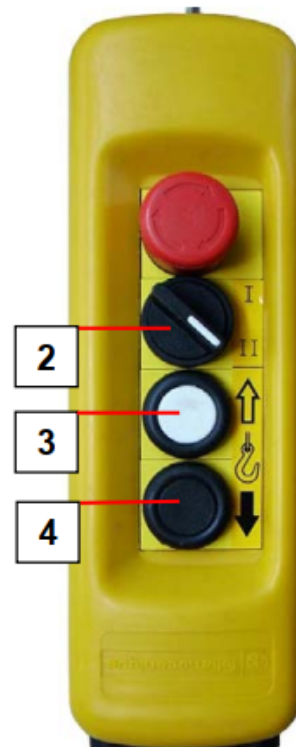

Dalen

- **OMLAAG**-toets (4) indrukken en loslaten.

Platform beweegt naar beneden en stopt vóór de onderste veiligheidszone.

WAARSCHUWING

De bediener mag de rit pas voortzetten als hij zich ervan heeft overtuigd dat de rijbaan naar beneden vrij is.

- De **OMLAAG**-toets (4) opnieuw indrukken en ingedrukt houden. Er weerklinkt een waarschuwingssignaal en na ca. 3 seconden vertrekt het platform en stopt bij de **OMLAAG**-eindschakelaar.

4 Bediening als transportplatform

De bediening van het transportplatform is alleen mogelijk vanaf het platform met dodemansbesturing. Het platform beweegt alleen, zolang de bedieningsknop wordt ingedrukt.



De platformbesturing mag uitsluitend bij voldoende lichtsterkte (ten minste 50 lx) worden gebruikt!

Het platform mag alleen aan de geïnstalleerde etagebeveiligingsdeuren op haltes boven 2 m hoogte worden betreden en verlaten.

Laadklep, slagboom met losklep en montagebrug moeten zijn gesloten en vastgeklikt. De montagebescherming moet boven ingehangen zijn.

➤ Hoofdschakelaar (aan de schakelkast van het grondstation) op stand "I" (ON) draaien.

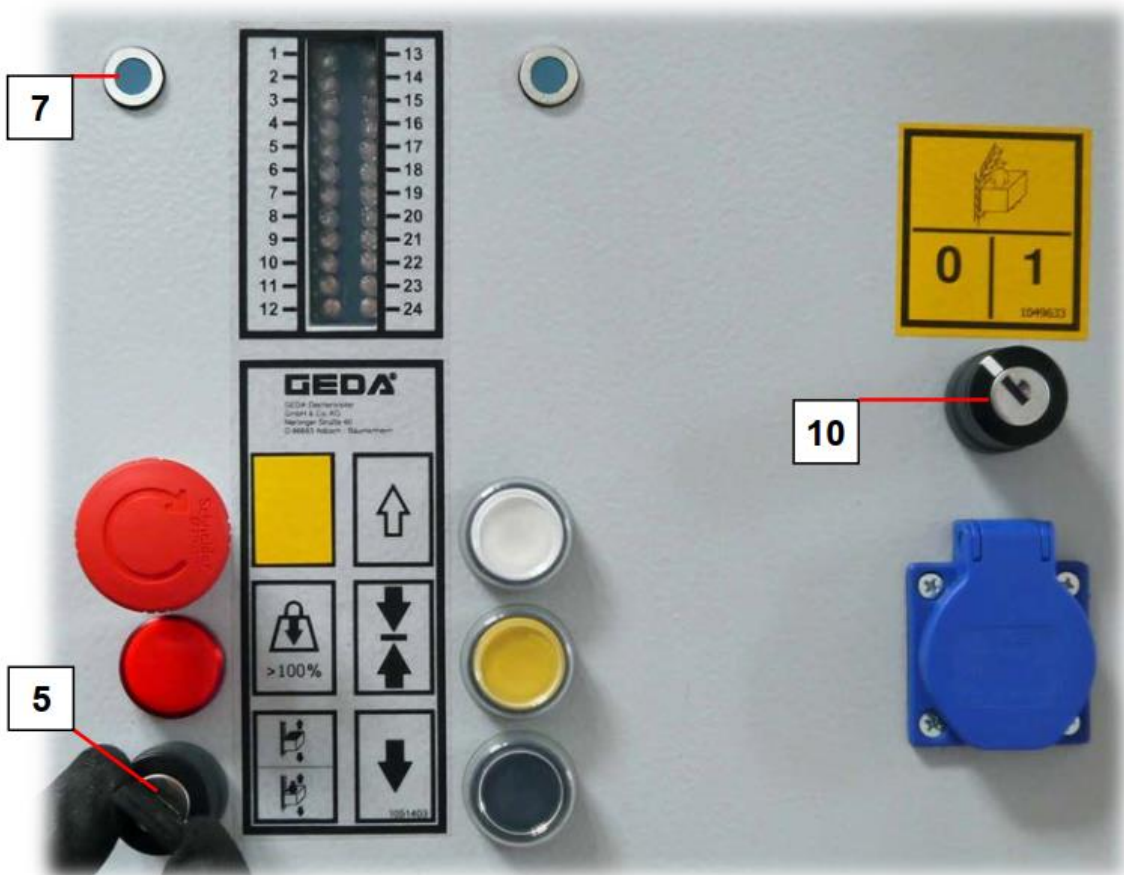

De sleutelschakelaar (10) moet naar links (stand "0") zijn geschakeld. De sleutel kan in deze stand eruit worden getrokken.

- ☞ In de onderste veiligheidszone (ca. 2 m) moet de rijcommando-toets (3/4) ca. 3 seconden worden ingedrukt voordat het platform begint te rijden. Gedurende deze tijd klinkt een waarschuwingssignaal.

1 = NOODUIT-toets

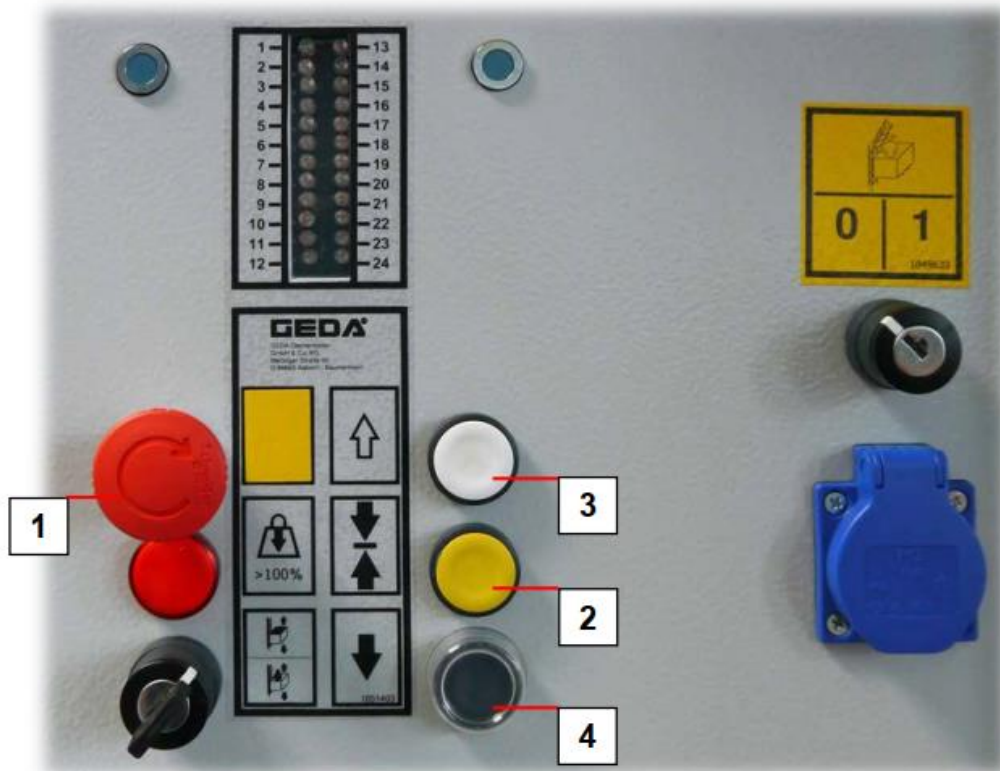

Stijgen

- **OMHOOG**-toets (3) indrukken en ingedrukt houden.
Het platform beweegt alleen, zolang de **OMHOOG**-toets (3) wordt ingedrukt.

Stijgen stoppen

- **OMHOOG**-toets (3) loslaten.
Het platform bereikt de bovenste eindschakelaaraanslagbeugel en stopt automatisch (de **OMHOOG**-eindschakelaar schakelt uit).

Etagestop

Indien het platform voor het laden of lossen bij een overstap (etage-inrichting) moet worden verlaten, dan moet het platform zo worden stilgezet, dat het op dezelfde hoogte staat als de etagebeveiligingsdeur.

- ☞ Een **ETAGE**-eindschakelaaraanslagbeugel moet passend bij de etagebeveiligingsdeur gemonteerd zijn (zie montagehandleiding).

- **ETAGESTOP**-toets (2) vóór bereiken van de etagebeveiligingsdeur even indrukken.
Het platform stopt bij de volgende etage.

- Sleutel in de sleutelschakelaar (5) steken.
- Sleutel kort naar rechts schakelen om de platformbesturing te activeren.
- Sleutel loslaten.

De LED-indicatie (7) brandt ter bevestiging van de gekozen bedrijfsmodus.



De platformbesturing moet na elke ETAGESTOP en elk betreden van het platform geactiveerd worden!



Alleen de platformbesturing is geactiveerd.

Met een geactiveerde platformbesturing is de machine als transportplatform te gebruiken.

Dalen

➤ **OMLAAG**-toets (4) indrukken en ingedrukt houden.
Het platform beweegt alleen, zolang de **OMLAAG**-toets (4) wordt ingedrukt.

Dalen stoppen

➤ **OMLAAG**-toets (4) loslaten.
Het platform gaat naar beneden en blijft automatisch boven de onderste veiligheidszone (ca. 2 m boven de grond) staan.

Etagestop

Indien het platform voor het laden of lossen bij een overstap (etage-inrichting) moet worden verlaten, dan moet het platform zo worden stilgezet, dat het op dezelfde hoogte staat als de etagebeveiligingsdeur.



Een ETAGE-eindschakelaaraanslagbeugel moet passend bij de etagebeveiligingsdeur gemonteerd zijn (zie montagehandleiding).

➤ **ETAGESTOP**-toets (2) vóór bereiken van de etagebeveiligingsdeur even indrukken.

Het platform stopt bij de volgende etage.



GEVAAR

Levensgevaar

Geplet worden door het platform.

De platform operator mag de rit pas voortzetten als hij zich ervan heeft overtuigd dat de weg naar beneden vrij is.

➤ De **OMLAAG**-toets (4) opnieuw indrukken en ingedrukt houden.
Er weerklinkt een waarschuwingssignaal en na ca. 3 seconden vertrekt het platform en stopt bij de **OMLAAG**-eindschakelaar.



Bij bereiken van de etage of verlaten van het platform wordt de activering van de platformbesturing automatisch uitgeschakeld!

- ☞ Vanuit de elektrische module kan het platform bij de rit omlaag slechts tot de onderste veiligheidszone (ca. 2m) worden gereden. Het platform kan echter vanuit de elektrische module wel van beneden de 2 m veiligheidszone worden geroepen.

17 = STOP-toets (vergrendelt niet)

Stijgen

- **OMHOOG**-toets (3) ca. 3 seconden indrukken en dan loslaten.

Het platform beweegt automatisch tot de bovenste etage en stopt daar.

- ☞ Boven de onderste 2 m veiligheidszone vallen de 3 seconden wachttijd weg.

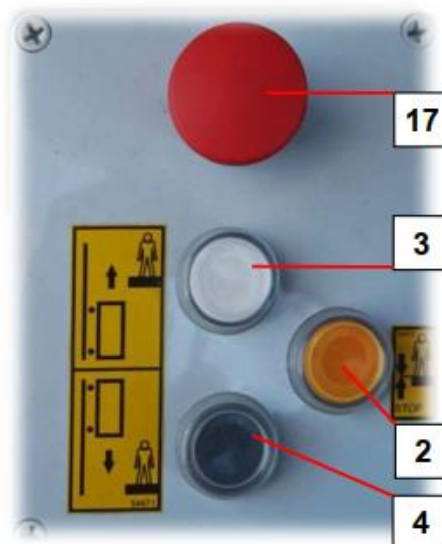

Etagestop

- **ETAGESTOP**-toets (2) kort indrukken. Het platform stopt bij de volgende etage.

Dalen

- **OMLAAG**-toets (4) indrukken en loslaten. Platform beweegt naar beneden en stopt vóór de onderste 2 m veiligheidszone.

Etagestop

- **ETAGESTOP**-toets (2) even indrukken. Het platform stopt bij de volgende etage.

Rit omlaag tot de grond

De resterende 2,0 m kunnen alleen met de grondbesturing worden gereden (dodemansbesturing).



GEVAAR

Levensgevaar

Geplet worden door het platform.

De bediener mag de verplaatsing pas voortzetten als hij zich ervan heeft overtuigd dat de weg naar beneden vrij is.

- De **OMLAAG**-toets (4) van de grondbesturing indrukken en ingedrukt houden. Er weerklinkt een waarschuwingssignaal en na ca. 3 seconden vertrekt het platform en stopt bij de **OMLAAG**-eindschakelaar.