

## Platformtoegang grondstation



Deze toegang tot het platform kan alleen worden geopend, als het platform door de **OMLAAG**-eindschakelaar gestopt is en zich aan het grondstation bevindt.

### Openen

- Laadklep / laaddeur (1) met één hand naar binnen drukken / trekken.
- Vergrendelingshaak (2) optillen / neerlaten.
- Laadklep (1) voorzichtig neerlaten resp. laaddeur openen.

### Sluiten

- Laadplatform (1) voorzichtig optillen resp. laaddeur sluiten en naar binnen drukken / trekken tot de vergrendelingshaak (2) is vastgeklikt.

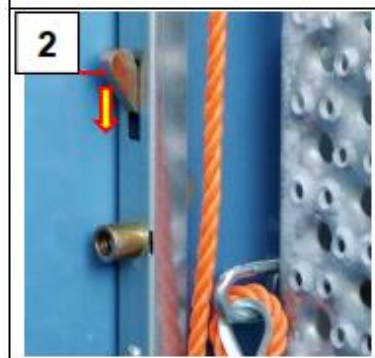
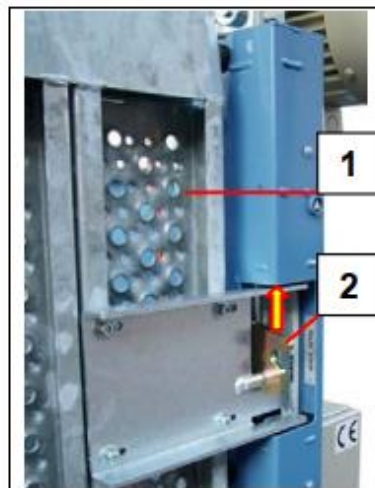

### Noodontgrendeling

Bij stroomuitval kan de toegang tot het platform bij het grondstation handmatig ontgrendeld worden.

- Driekantsleutel (3) in het slot steken.
- Sleutel draaien en grendel (2) optillen / neerlaten.
- Laaddeur voorzichtig openen.
- Sleutel uittrekken.

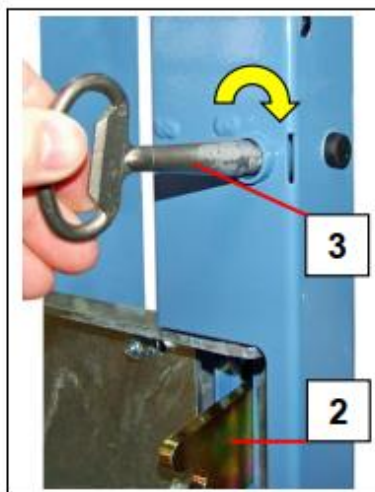

### **Slagboom met elektromechanische vergrendeling**

(Optie voor gebruik overeenkomstig prEN16719)

De slagboom is altijd vergrendeld en wordt bij de etage (door de etage-eindschakelaaraanslagbeugel) automatisch ontgrendeld. De slagboom met laadklep kan alleen op een etage voor een etagebeveiligingsdeur worden geopend.

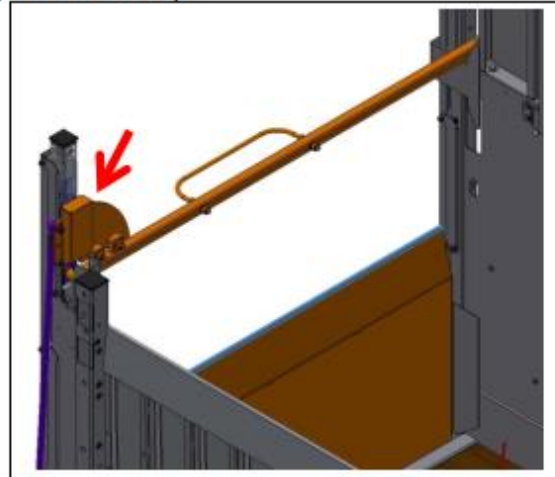

### **Openen**

- Slagboom (1) naar boven zwenken.

De laadklep gaat automatisch open en drukt de bordplaat van de etage-inrichting naar beneden.

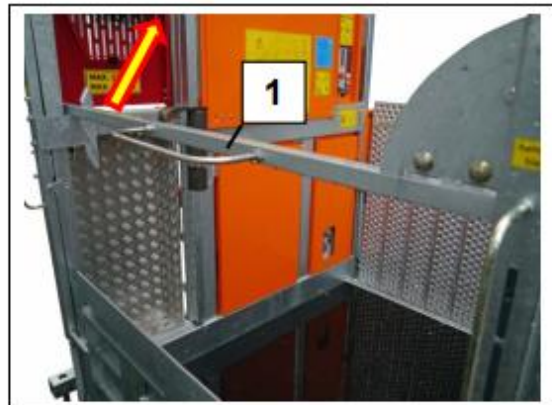

### **Sluiten**

- Slagboom (1) voorzichtig neerlaten. De laadklep sluit automatisch.



- ☞ In de onderste veiligheidszone (ca. 2 m) moet de rijcommando-toets (3/4) ca. 3 seconden worden ingedrukt voordat het platform begint te bewegen. Gedurende deze tijd klinkt een waarschuwings-signaal.

1 = NOODUIT-toets

### Stijgen

- **OMHOOG**-toets (3) indrukken en ingedrukt houden.

Het platform beweegt alleen, zolang de **OMHOOG**-toets (3) wordt ingedrukt.

### Stijgen stoppen

- **OMHOOG**-toets (3) loslaten. Het platform bereikt de bovenste eindschakelaaraanslagbeugel en stopt automatisch (de **OMHOOG**-eindschakelaar schakelt uit).

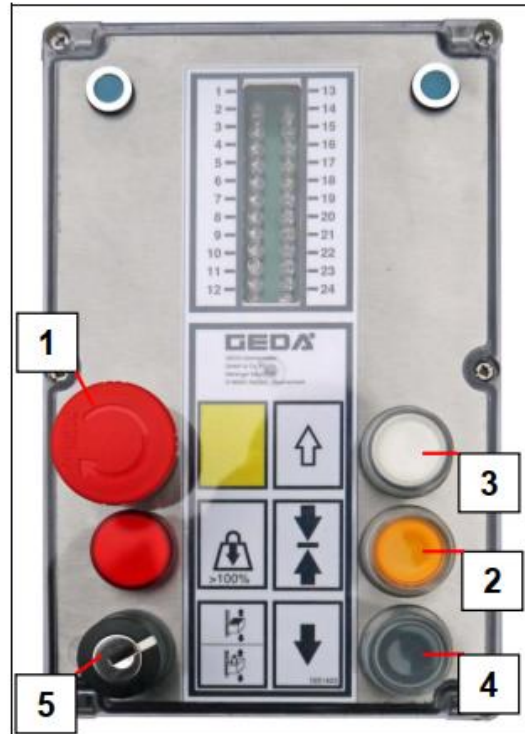

### Etagestop

Indien het platform voor het laden of lossen bij een overstap (etage-inrichting) moet worden verlaten, dan moet het platform zo worden stilgezet, dat het op dezelfde hoogte staat als de etagebeveiligingsdeur.

- ☞ Een **ETAGE**-eindschakelaaraanslagbeugel moet passend bij de etagebeveiligingsdeur gemonteerd zijn (zie montagehandleiding).

- **ETAGESTOP**-toets (2) vóór bereiken van de etagebeveiligingsdeur even indrukken.

Het platform stopt bij de volgende etage.

### Dalen

- **OMLAAG**-toets (4) indrukken en ingedrukt houden.

Het platform beweegt alleen, zolang de **OMLAAG**-toets (4) wordt ingedrukt.

### Daling stoppen

- **OMLAAG**-toets (4) loslaten.

Het platform beweegt naar beneden en blijft automatisch boven de onderste veiligheidszone (ca. 2 m boven de grond) staan.

### Etagestop

Indien het platform voor het laden of lossen bij een overstap (etage-inrichting) moet worden verlaten, dan moet het platform zo worden stilgezet, dat het op dezelfde hoogte staat als de etagebeveiligingsdeur.



**Een ETAGE-eindschakelaaraanslagbeugel moet passend bij de etagebeveiligingsdeur gemonteerd zijn (zie montagehandleiding).**

- **ETAGESTOP**-toets (2) vóór bereiken van de etagebeveiligingsdeur even indrukken.

Het platform stopt met de hefsnelheid van ca. 12 m/min. bij de volgende etage.



### **GEVAAR**

#### **Levensgevaar**

Geplet worden door het platform.

De platform operator mag de rit pas voortzetten als hij zich ervan heeft overtuigd dat de weg naar beneden vrij is.

- De **OMLAAG**-toets (4) opnieuw indrukken en ingedrukt houden. Er klinkt een waarschuwingssignaal en na ca. 3 seconden vertrekt het platform en stopt bij de **OMLAAG**-eindschakelaar.



**Bij bereiken van de etage of verlaten van het platform wordt de activering van de platformbesturing automatisch uitgeschakeld!**

- ☞ In de onderste veiligheidszone (ca. 2 m) moet vanuit alle besturingsplaatsen de rijcommando-toets (3/4) ca. 3 seconden worden ingedrukt voordat het platform begint te rijden. Gedurende deze tijd klinkt een waarschuwingssignaal.

1 = NOOD-UIT-toets

### Stijgen

- **OMHOOG**-toets (3) ca. 3 seconden indrukken en dan loslaten.

Het platform beweegt automatisch tot de bovenste etage en stopt daar.

- ☞ Boven de onderste 2 m veiligheidszone vallen de 3 seconden wachttijd weg.

### Etagestop

- **ETAGESTOP**-toets (2) even indrukken. Het platform stopt bij de volgende etage.

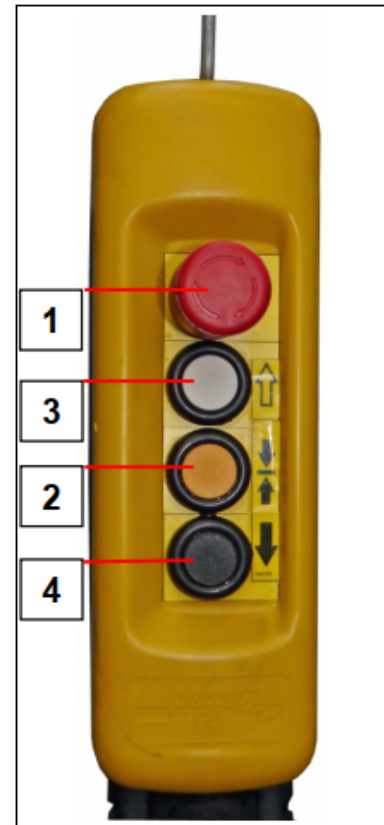

- ☞ Een **ETAGE**-eindschakelaaraanslagbeugel moet passend bij de etagebeveiligingsdeur gemonteerd zijn (zie montagehandleiding).



- ☞ Vanuit de elektrische module kan het platform bij de rit omlaag slechts tot de onderste veiligheidszone (ca. 2m) worden gereden. Het platform kan echter vanuit de elektrische module wel van beneden de 2 m veiligheidszone worden geroepen.

1 = STOP-toets (vergrendelt niet)

### Stijgen

- **OMHOOG**-toets (3)  
ca. 3 seconden indrukken en dan loslaten.  
Het platform beweegt automatisch tot de bovenste etage en stopt daar.

- ☞ Boven de onderste 2 m veiligheidszone vallen de 3 seconden wachttijd weg.

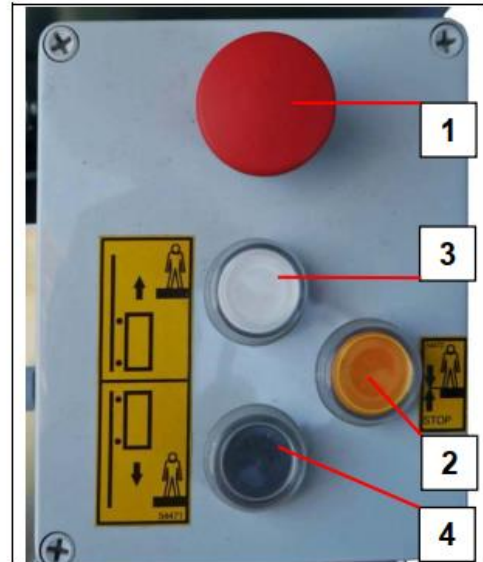

### Etagestop

- **ETAGESTOP**-toets (2) even indrukken.  
Het platform stopt bij de volgende etage.

### Dalen

- **OMLAAG**-toets (4) indrukken en loslaten.  
Platform beweegt naar beneden en stopt vóór de onderste 2 m veiligheidszone.

### Etagestop

- **ETAGESTOP**-toets (2) even indrukken.  
De hefsnelheid wordt teruggeschakeld op ca. 12 m/min. en dan stopt het platform op de volgende etage.

### Rit omlaag tot de grond

De resterende 2,0 m kunnen alleen met de grondbesturing worden afgelegd (dodemansbesturing).



## GEVAAR

### Levensgevaar

Geplet worden door het platform.  
De bediener mag de rit pas voortzetten als hij zich ervan heeft overtuigd dat de weg naar beneden vrij is.

- De **OMLAAG**-toets (4) van de grondbesturing indrukken en ingedrukt houden.  
Er klinkt een waarschuwingssignaal en na ca. 3 seconden vertrekt het platform en stopt bij de **OMLAAG**-eindschakelaar.