

## PT-500-S



Open cabine / 500 kg / 6 pers. / hefsnelheid 24 m/min

De PT-500-S personen-/ goederenlift onderscheidt zich op het gebied van gebruikersgemak en degelijkheid en is uitermate geschikt om op een overzichtelijke wijze aan de Arboretgeving te voldoen, waarbij op bouwwerken hoger dan 15 meter (EN12159 met uitzonderingen) boven het maaiveld een personen-/goederenlift is voorgeschreven.

#### De PT-500-S kenmerkt zich door:

- geen vaste liftbediende nodig dankzij oproepbare/ verzendbare liftcabine
- dakluik geschikt voor vervoer lange voorwerpen zoals steigerbuizen
- standaard voorzien van beveiligd kantelhek in omheining begane grond
- uitgevoerd met gemakkelijk beugelsysteem voor openen/sluiten laadklep
- automatische zijuitvalbeveiliging aan zijkant laadklep voor veilig laden/lossen
- volledig gegalvaniseerd dus geen oppervlakte-onderhoud
- robuuste gemoffelde schakelkasten

Hefvermogen	500 kg
Hefvermogen verbreed	n.v.t.
Personen vervoer	6
Platformafmeting	150x150 cm
Platformafmeting optioneel	n.v.t.
Vrijstaande masthoogte	Niet vrijstaand
Eerste verankering max.	8 meter
Volgende verankering max.	6 meter
Steigervakmaat t.b.v. schuifhek	180 cm
Hefsneldheid m/min	24 m/min
Spanning (Volt/ Amp)	400V/ 32A
Motorvermogen (kW)	7,5 kW
Liftkooitype	Open
Bijzonderheden	Oproepbare/verzendbare liftcabine

Bovenstaande maten kunnen afwijken omdat het maatwerk is.

## PT-500-S

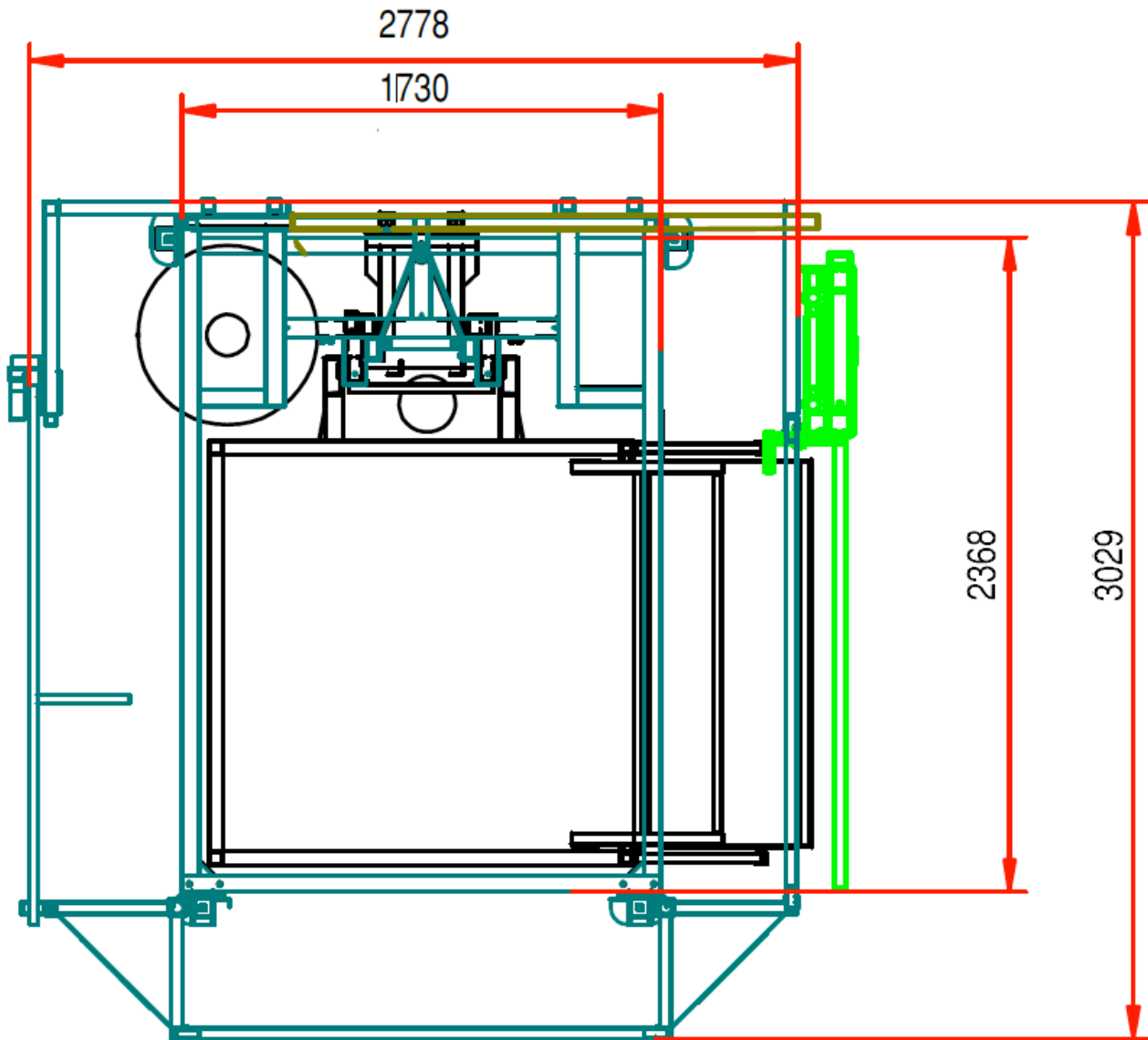

Bovenaanzicht

De zekerheid van de juiste oplossing